

Kétfeleváltó (Pneumatikus) Szimmetrikus

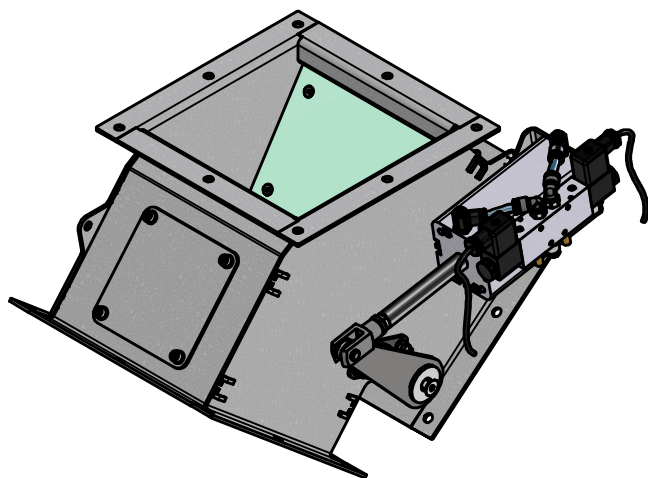

* A kép csak illusztráció

Termékleírás:

Szemes termények és egyéb ömlesztett áru, granulált anyagok csővezetékben történő irányváltoztatására alkalmas.

Jellemzők:

- Anyagminőség: DC01
- Vastagság: 3 mm
- Felületkezelés: Galvanikus horgany
- Működtetés: HAFNER munkahenger 24V (AC/DC)
- Beépítés: Függetlenül csővezetékbe építhető
- Mindkét áramlási irány felől csavarozható fedélű tisztítónyílással
- Kopólemez: Élelmiszeripari PE100, 10 mm

Opciók:

- vizsgáló nyílás szett (IC10)

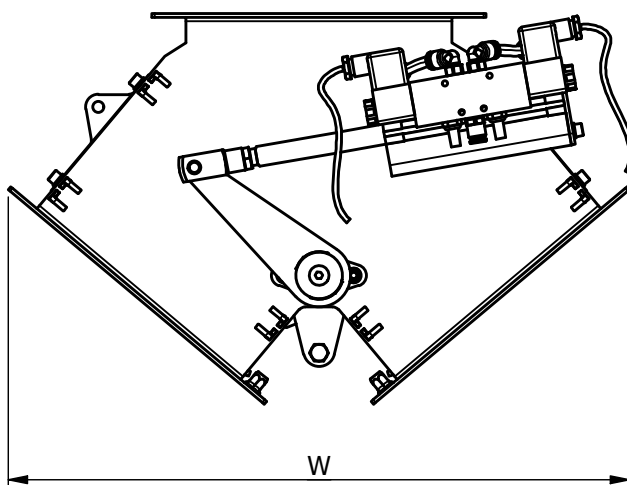
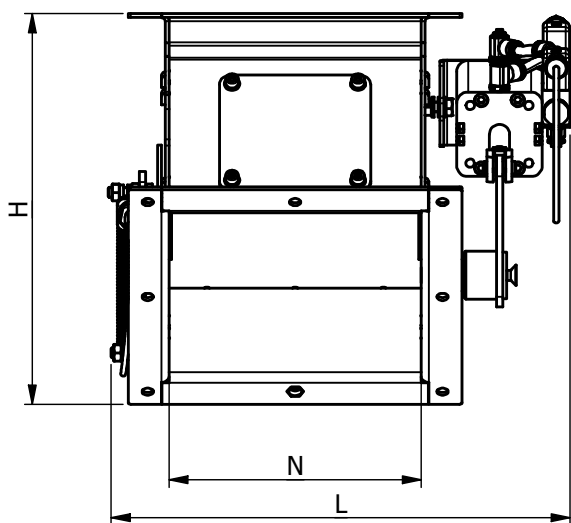

Cikkszám	Bemenet (N)	Méret (W x H x L)	Érzékelő
2W20-S-P	200 mm	493x310x359 mm	2W20-S-SE
2W25-S-P	250 mm	616x388x458 mm	2W20-S-SE
2W30-S-P	300 mm	740x465x550 mm	2W20-S-SE

RENDELÉSHEZ
Kattints ide!