

Termékleírás

A tisztítás során keletkező por és egyéb könnyű frakció, porciklonból való légmentes elszállítását biztosítja.

Jellemzők:

- Fordulatszám: 22/perc
- Teljesítmény: 0,37 kW
- Tömeg: 23,7 kg
- Térfogatáram: 1,87 m³/h
- Hat darab gumírozott adagoló lapát
- N200-as PETKUS csatlakozó karima
- Pormentes, zárt kialakítás
- Pofestett kivitel
- RAL 9016 színű

Opciók:

- Beömlő csatlakozó (FA16/FA20)

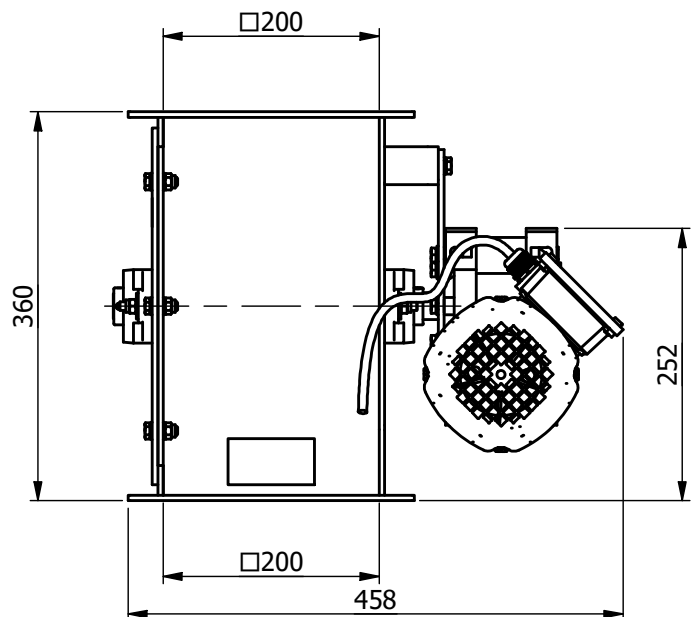
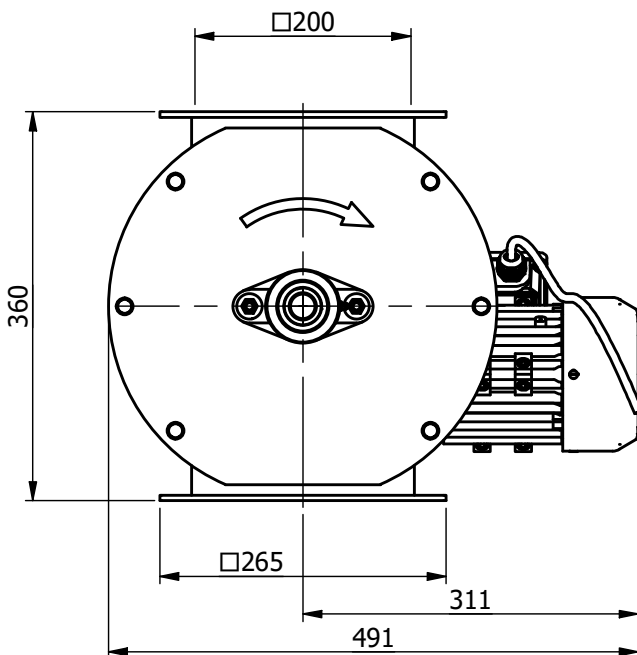

RENDELÉSHEZ
Kattints ide!