

## Termékleírás

A tisztítás során keletkező por és egyéb könnyű frakció, porciklonból való légmentes elszállítását biztosítja.

## Jellemzők:

- Fordulatszám: 22/perc
- Teljesítmény: 0,55 kW
- Tömeg: 55,9 kg
- Térfogatáram: 6,3 m<sup>3</sup>/h
- Hat darab gumírozott adagoló lapát
- N300-as PETKUS csatlakozó karima
- Pormentes, zárt kialakítás
- Pofestett kivitel
- RAL 9016 színű

## Opciók:

- Beömlő csatlakozó (FA16/FA20)

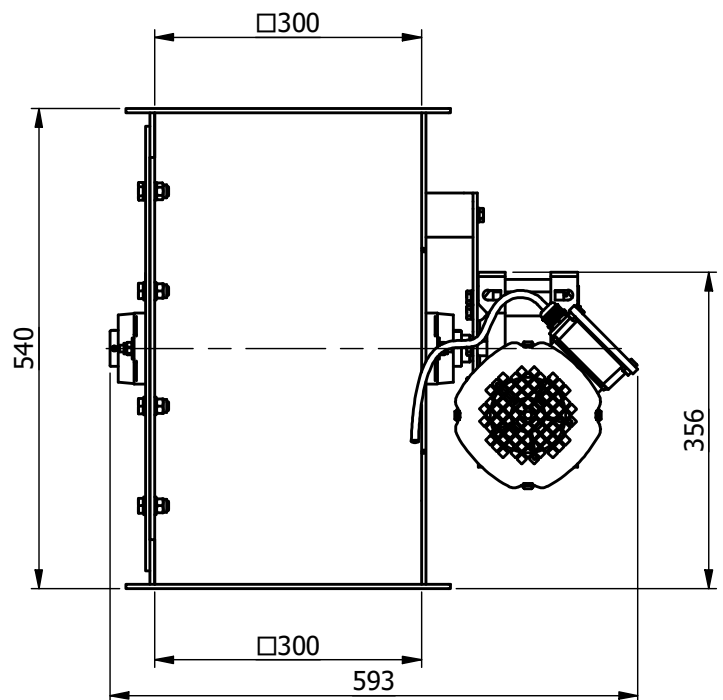
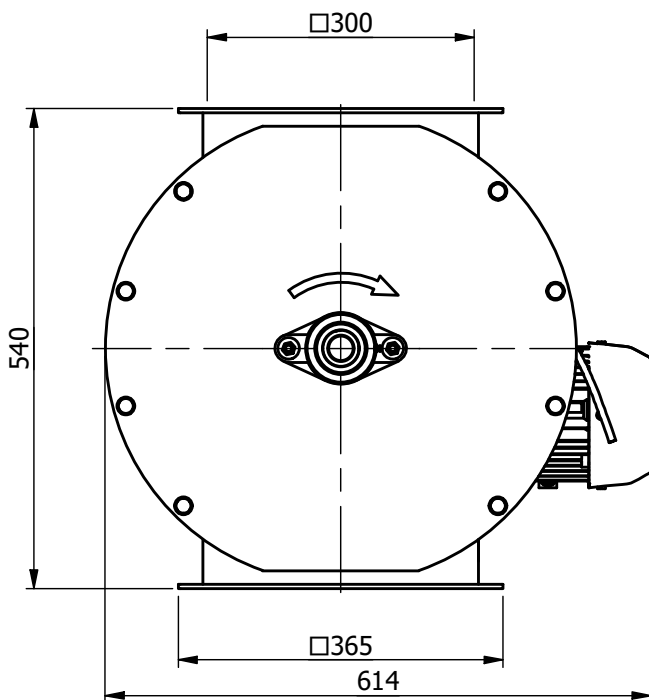

**RENDELÉSHEZ**  
Kattints ide!